



Drone Arm Bracers

User Guide

使用说明

使用説明

ユーザーガイド

사용자 가이드

Bedienungsanleitung

Guía de usuario

Guide de l'utilisateur

Guida dell'utente

Gebruiksaanwijzing

Manual do utilizador

Guia do usuário

Руководство пользователя

v1.0 2021.01

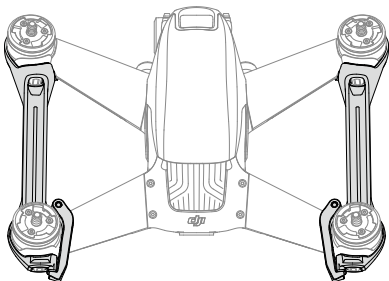

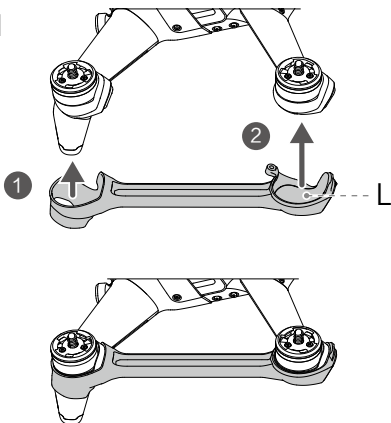
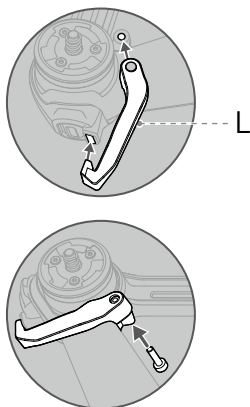
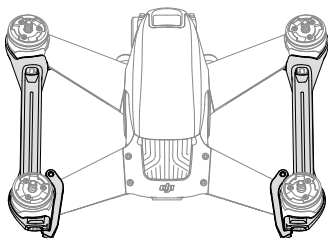
1**2****3**

- EN** Watch the tutorial video from the link below. Make sure you fully understand the video before use.
- CHS** 请访问以下网址观看教学视频，并在充分理解后再开始使用。
- CHT** 請瀏覽以下網址以觀看教學影片，並在充分了解之後再開始使用。
- JP** 以下のリンクで、チュートリアルビデオを視聴してください。ビデオの内容を深く理解したうえで、使用を開始してください。
- KR** 하단 링크의 튜토리얼 동영상을 시청하세요 . 사용 전 동영상을 완전히 숙지하시기 바랍니다 .
- DE** Folge dem unten stehenden Link, um das Tutorial-Video anzuschauen. Stell bitte sicher, dass du vor dem ersten Gebrauch das Video gesehen und vollständig verstanden hast.
- ES** Acceda al siguiente enlace para ver el videotutorial. Antes de usar este producto, asegúrese de comprender el vídeo.
- FR** Regardez le tutoriel vidéo du lien ci-dessous. Avant la première utilisation, il est indispensable comprendre la vidéo dans son intégralité.
- IT** Guarda il video tutorial attraverso il link di seguito. Accertarsi di aver guardato e compreso questo video prima dell'uso.
- NL** Bekijk de instructievideo op de onderstaande link. Zorg dat u vóór gebruik de video volledig begrijpt.
- PT** Veja o vídeo tutorial na ligação abaixo. Certifique-se de que compreende totalmente o vídeo antes de usá-lo.
- PT-BR** Assista ao vídeo tutorial no link abaixo. Certifique-se de compreender totalmente o vídeo antes de usar o produto.
- RU** Посмотрите видеоурок по ссылке ниже. Перед использованием убедитесь, что вы полностью поняли видеоинструкцию.



www.dji.com/dji-fpv/video

Disclaimer and Warning

Please read this entire document and all safe and lawful practices DJI™ provided carefully before use. Failure to read and follow instructions and warnings may result in serious injury to yourself or others, damage to your DJI product, or damage to other objects in the vicinity. By using this product, you hereby signify that you have read this disclaimer and warning carefully and that you understand and agree to abide by the terms and conditions herein. You agree that you are solely responsible for your own conduct while using this product, and for any consequences thereof. DJI accepts no liability for damage, injury or any legal responsibility incurred directly or indirectly from the use of this product.

DJI is a trademark of SZ DJI TECHNOLOGY CO., LTD. (abbreviated as “DJI”) and its affiliated companies. Names of products, brands, etc., appearing in this document are trademarks or registered trademarks of their respective owner companies. This product and document are copyrighted by DJI with all rights reserved. No part of this product or document shall be reproduced in any form without the prior written consent or authorization of DJI.

This document and all other collateral documents are subject to change at the sole discretion of DJI. For up to date product information, visit <http://www.dji.com> and click on the product page for this product.

This disclaimer is available in various languages. In the event of divergence among different versions, the English version shall prevail.

Introduction

The DJI FPV Drone Arm Bracers are used to increase the strength of the aircraft arms and reduce damage to the aircraft in the event of a collision. It is recommended to use the arm bracers when there are many obstacles around.

Installation

1. Check the mark on the bottom of the arm bracer and insert the arm bracer marked L from underneath the frame arms on the left side. Make sure the arm bracer forms a complete guard around the frame arms.
2. Check the mark on the connector for the arm bracer and insert the clamp on the connector marked L into the groove at the end of the arm bracer. After aligning the screw holes, tighten the screw from the bottom.
3. Repeat the steps above to install the arm bracer on the right side. The arm bracer and connector are marked R.

Specifications

Weight (one side): 19.5 g

免责声明和警告

使用本产品之前，请仔细阅读并遵循本文及大疆™创新（DJI™）提供的所有安全指引，否则可能会给您和周围的人带来伤害，损坏本产品或其它周围物品。一旦使用本产品，即视为您已经仔细阅读本文档，理解、认可和接受本声明全部条款和内容。您承诺对使用本产品以及可能带来的后果负全部责任。大疆创新（DJI）对于直接或间接使用本产品而造成的损坏、伤害以及任何法律责任不予负责。

DJI 是深圳市大疆创新科技有限公司及其关联公司的商标。本文出现的产品名称、品牌等，均为其所属公司的商标。本产品及手册为大疆创新版权所有。未经许可，不得以任何形式复制翻印。

本文档及本产品所有相关的文档最终解释权归大疆创新（DJI）所有。如有更新，恕不另行通知。请访问 www.dji.com 官方网站以获取最新的产品信息。

简介

DJI FPV 机臂强化件用于增加飞行器机臂的强度，减少发生碰撞时对飞行器造成的损坏，建议在障碍物较多的场景中使用。

安装

1. 识别机臂强化件底部的标记，将印有 L 的机臂强化件从飞行器左侧前后机臂下方套入，使机臂强化件与机臂完全贴合。
2. 识别机臂强化件连杆内侧的标记，将印有 L 的连杆的卡扣嵌入机臂强化件尾部的凹槽后，对准螺孔从底部旋紧螺丝完成安装。
3. 重复以上步骤完成右侧机臂强化件的安装，注意该侧的标记为 R。

规格参数

重量（单边）：19.5 g

免责声明和警告

使用本产品之前，请仔细阅读并遵循本文及大疆™创新（DJI™）提供的所有安全指南，否则可能会为您和周围的人带来伤害，损坏本产品或其它周围物品。一旦使用本产品，即视为您已经仔细阅读本文件，瞭解、認可和接受本聲明全部條款和內容。您承諾對使用本產品及其可能帶來的後果負全部責任。大疆創新（DJI）對於直接或間接使用本產品而造成的損壞、傷害及其任何法律責任概不負責。

DJI 是深圳市大疆創新科技有限公司及其附屬公司的商標。本文出現的產品名稱、品牌等，均為其所屬公司的商標。本產品及手冊之版權為大疆創新所有。未經許可，

不得以任何形式複製翻印。

本文件及本產品所有相關文件的最終解釋權歸大疆創新（DJI）所有。如有更新，恕不另行通知。請前往 www.dji.com 官方網站以取得最新的產品資訊。

簡介

DJI FPV 機臂強化套件用於增加航拍機機臂的強度，減少發生碰撞時對航拍機造成的損壞，建議在障礙物較多的場景中使用。

安裝

1. 識別機臂強化套件底部的標記，將印有 L 字樣的機臂強化套件從航拍機左側的前後機臂下方套入，使機臂強化套件與機臂完全貼合。
2. 識別機臂強化套件連桿內側的標記，將印有 L 字樣的連桿上的卡扣嵌入機臂強化套件尾部的凹槽後，對準螺孔再從底部將螺絲轉緊後即完成安裝。
3. 重複以上步驟即可完成右側機臂強化套件的安裝，請注意該測的標記為 R 字樣。

規格參數

重量（單個）：19.5 g

JP

免責事項および警告

ご使用前に、この文書全体に目を通し、DJI™ が提供する安全で合法的慣行についての説明を注意深くお読みください。指示と警告に従わなかった場合、ご自身や他の人に重傷を負わせたり、またはお客様の DJI 製品および周辺の他の物の破損につながる恐れがあります。本製品を使用することにより、本書の免責事項および警告をよく読み、記載されている利用規約を理解し、順守することに同意したとみなされます。本製品の使用中の行動とこれに伴う結果には、ユーザーが全面的に責任を負うことに同意するものとします。本製品の使用により直接または間接的に発生する損害、傷害、およびその他法的責任に対して、DJI は一切責任を負いません。

DJI は、SZ DJI TECHNOLOGY CO., LTD.（以下「DJI」と省略）およびその関連会社の商標です。本書に記載されている製品、ブランドなどの名称は、その所有者である各社の商標または登録商標です。本製品および本書は、不許複製・禁無断転載を原則とする DJI の著作物のため、DJI から書面による事前承認または許諾を得ることなく、本製品または文書のいかなる部分も、いかなる方法によっても複製することは固く禁じられています。

本書およびその他すべての付属書は、DJI 独自の裁量で変更されることがあります。最新の製品情報については、<http://www.dji.com> にアクセスして、本製品に対応する製品ページをクリックしてご覧ください。

この免責事項は複数の言語で提供されています。言語版によって相違がある場合には、英語版が優先されます。

はじめに

DJI FPV ドローン アームブレースは、機体のアームの強度を高め、衝突時の機体への損傷を軽減するために使用されます。周囲に障害物が多い場合は、アームブレースの使用をお勧めします。

取り付け

1. アームブレースの底部のマークを確認し、L マークがあるアームブレースを、左側のフレームアームの下から挿入してください。アームブレースがフレームアームの周りを完全にガードしていることを確認してください。
2. アームブレース用コネクターのマークを確認し、L マークのあるコネクターのクランプを、アームブレースの端の溝に挿入してください。ねじ穴を揃えた後、下からねじを締めてください。
3. 上記手順を繰り返して、右側にアームブレースを取り付けます。右側用のアームブレースとコネクターには R マークがあります。

仕様

重量 (単体) : 19.5 g

KR

고지 사항 및 경고

DJI™에서 제공해드리는 본 문서 전문과 안전하고 적법한 사용 방법 관련된 모든 내용을 사용 전에 주의 깊게 읽어 주십시오. 지침 및 경고 사항을 읽고 따르지 않을 경우 사용자 또는 다른 사람이 심각하게 다치거나 DJI 제품 또는 근처에 있는 다른 물체가 손상될 수 있습니다. 제품을 사용하는 것은 본 고지 사항 및 경고를 주의 깊게 읽었으며 명시된 약관을 이해하고 준수하기로 동의한 것으로 간주합니다. 귀하는 본 제품의 사용과 관련한 귀하의 행위 및 그로 인한 모든 결과에 대해 독자적으로 책임진다는 데 동의합니다. DJI 는 본 제품의 사용으로 인해 직접 또는 간접적으로 발생한 피해, 부상 또는 모든 법적 책임에 대해 어떠한 책임도 지지 않습니다.

DJI는 SZ DJI TECHNOLOGY CO., LTD.(약어로 "DJI") 및 해당 자회사의 상표입니다. 본 문서에 나타나는 제품, 브랜드 등의 이름은 각각 그것을 소유하는 회사의 상표이거나 등록 상표입니다. DJI는 본 제품 및 문서의 저작권과 함께 모든 권리를 보유합니다. 본 제품 또는 문서의 어떠한 부분도 DJI의 사전 서면 허가 또는 동의 없이 어떠한 형식으로 재생산할 수 없습니다.

이 문서 및 기타 모든 부수적인 문서는 DJI의 단독 재량에 따라 변경될 수 있습니다. 최신 제품 정보는 <http://www.dji.com>을 방문하여 본 제품에 대한 제품 페이지를 클릭하여 확인하실 수 있습니다.

이 고지 사항은 다양한 언어로 제공됩니다. 언어 사이의 차이점이 있을 경우, 영어 버전이 우선합니다.

소개

DJI FPV 드론 암 브레이서는 기체 암의 강도를 높이고, 충돌 시 기체 손상을 줄여줄 수 있습니다. 장애물이 많은 곳에서는 암 브레이서 사용을 권장합니다.

설치

1. 암 브레이서 밑의 마크를 확인하고, 왼쪽 프레임 암 밑에 'L' 표시된 암 브레이서를 삽입합니다. 암 브레이서가 프레임 암 주위를 완전히 둘러싸는지 확인합니다.
2. 암 브레이서 커넥터 마크를 확인하고, 'L' 표시된 커넥터의 클램프를 암 브레이서 끝 홈에 삽입합니다. 나사 구멍을 맞추고, 밑에서 나사를 조입니다.
3. 위 단계를 반복하여 오른쪽에 암 브레이서를 설치합니다. 'R' 표시된 암 브레이서와 커넥터를 사용합니다.

사양

무게(1개당): 19.5 g

DE

Haftungsausschluss und Warnhinweise

Bitte lies vor dem ersten Gebrauch dieses Dokument sowie alle von DJI™ zur Verfügung gestellten sicherheitsrelevanten und rechtlichen Bestimmungen sorgfältig durch. Bei Nichtbeachtung der Anweisungen und Warnungen kann es zu schweren Verletzungen an dir selbst oder anderen Personen bzw. zu Schäden am DJI-Produkt oder anderen Objekten in der näheren Umgebung führen. Mit dem Gebrauch des Produkts bestätigst du, dass du diesen Haftungsausschluss einschließlich der Warnungen aufmerksam gelesen, den Inhalt verstanden hast und mit den Allgemeinen Geschäftsbedingungen einverstanden bist. Du stimmst zu, dass du beim Gebrauch des Produkts die alleinige Verantwortung für deine Handlungen und alle daraus entstehenden Folgen trägst. DJI übernimmt keine Haftung für Sachschäden oder Personenschäden sowie keine juristische Verantwortung für Schäden, die direkt oder indirekt mit dem Gebrauch des Produkts in Zusammenhang stehen.

DJI ist eine Marke von SZ DJI TECHNOLOGY CO., LTD. (kurz: „DJI“) und seiner verbundenen Unternehmen. Namen von Produkten, Marken usw., die in diesem Dokument enthalten sind, sind Warenzeichen oder eingetragene Warenzeichen der jeweiligen Besitzer (Eigentümergeellschaften). Dieses Produkt und dieses Dokument sind urheberrechtlich geschütztes Eigentum von DJI und alle Rechte sind vorbehalten. Kein Teil dieses Produkts oder dieses Dokuments darf in irgendeiner Form ohne vorherige schriftliche Zustimmung oder Genehmigung von DJI reproduziert werden.

Dieses Dokument und alle zugehörigen Dokumente können nach eigenem Ermessen von DJI jederzeit

geändert werden. Aktuelle Produktinformationen findest du auf www.dji.com.

Dieser Haftungsausschluss ist in verschiedenen Sprachen verfügbar. Bei Abweichungen zwischen den verschiedenen Fassungen ist die englische Fassung maßgebend.

Einführung

Die DJI FPV Schutzstreben werden verwendet, um die Arme des Fluggerätes zu verstärken und im Falle einer Kollision Schäden am Fluggerät zu minimieren. Es wird empfohlen, die Schutzstreben zu verwenden, wenn sich viele Hindernisse in der Nähe befinden.

Montage

1. Überprüf die Markierung an der Unterseite der Schutzstrebe und befestige die mit L gekennzeichnete Schutzstrebe unter den Auslegerarmen auf der linken Seite. Vergewisser dich, dass die Schutzstrebe einen vollständigen Schutz rund um die Auslegerarme bildet.
2. Überprüf die Markierung an der Verbindung für die Schutzstrebe und setz die Klemme an der Verbindung mit der Markierung L in den Schlitz am Ende der Schutzstrebe ein. Zieh die Schrauben nach dem Ausrichten der Schraubenlöcher von unten an.
3. Wiederhol die oben genannten Schritte, um die Schutzstrebe an der rechten Seite anzubringen. Die Schutzstrebe und die Verbindung sind mit R gekennzeichnet.

Technische Daten

Gewicht (einzeln): 19,5 g

ES

Renuncia de responsabilidad y advertencia

Lea detenidamente este documento al completo y todas las prácticas de seguridad y legales que DJI™ ha facilitado antes de su uso. Si no lee ni sigue correctamente las instrucciones y advertencias, podría sufrir lesiones graves u ocasionárselas a otras personas. Asimismo, podría causar daños en su producto DJI u otros objetos próximos. Al usar este producto, manifiesta que ha leído detenidamente esta renuncia de responsabilidad y advertencia, así como que entiende y acepta cumplir los términos y condiciones establecidos en este documento. Acepta que usted es el único responsable de su propia conducta durante el uso de este producto y de cualquier consecuencia derivada de dicho uso. DJI no acepta responsabilidad alguna por daños o lesiones, ni ningún tipo de responsabilidad legal derivada directa o indirectamente del uso de este producto.

DJI es una marca comercial de SZ DJI TECHNOLOGY CO., LTD. (abreviado como "DJI") y sus empresas vinculadas. Los nombres de productos, marcas, etc., que aparecen en este documento son marcas comerciales o marcas comerciales registradas de sus respectivas empresas propietarias. Este producto y el documento están sujetos a derechos de autor de titularidad de DJI, que se reserva todos los derechos. No se permite la reproducción total ni parcial de este documento o producto en forma alguna sin el consentimiento previo por escrito o la autorización de DJI.

Este documento y el resto de documentos suplementarios están sujetos a cambios a criterio exclusivo de DJI. Para obtener información actualizada sobre el producto, visite <http://www.dji.com> y haga clic en la página de este producto.

Esta renuncia de responsabilidad está disponible en diversos idiomas. En caso de divergencia entre las diferentes versiones, prevalecerá la versión en inglés.

Introducción

Los protectores de brazos del dron DJI FPV permiten aumentar la resistencia de los brazos de la aeronave y reducen los daños que la aeronave pueda sufrir en caso de colisión. Se recomienda usar los protectores de brazos cuando haya muchos obstáculos en el entorno.

Instalación

1. Compruebe la marca en la parte inferior del protector del brazo e inserte el protector del brazo marcado con una L en los brazos de la estructura desde la parte inferior izquierda. Asegúrese de que los protectores del brazo formen una protección completa alrededor de los brazos de la estructura.
2. Compruebe la marca del conector del protector del brazo e inserte la abrazadera en el conector marcado con una L en la ranura del extremo del protector del brazo. Después de alinear ambos orificios de tornillo, apriete el tornillo desde la parte inferior.
3. Repita los pasos anteriores para instalar el protector del brazo en el lado derecho. El protector del brazo y el conector están marcados con una R.

Especificaciones

Peso (con un solo objetivo): 19.5 g

FR

Clause d'exclusion de responsabilité et mise en garde

Veuillez lire attentivement ce document dans son intégralité, ainsi que toutes les pratiques sécuritaires et légales fournies par DJI™ avant l'utilisation du produit

DJI associé. Si vous ne lisez pas et ne respectez pas les instructions et les mises en garde, vous exposez les autres et vous-même à des blessures graves et risquez d'endommager votre produit DJI ou d'autres objets placés à proximité. En utilisant ce produit, vous confirmez que vous avez lu attentivement la clause d'exclusion de responsabilité et la mise en garde, que vous comprenez les conditions générales qui y sont énoncées, et que vous acceptez de les respecter. Vous déclarez assumer l'entière responsabilité de votre comportement lors de l'utilisation du produit ainsi que toutes les conséquences qui en découlent. DJI décline toute responsabilité quant aux dégâts, aux blessures ou aux problèmes découlant directement ou indirectement de l'utilisation de ce produit.

DJI est une marque commerciale de SZ DJI TECHNOLOGY CO., LTD. (« DJI » en abrégé) et de ses sociétés affiliées. Les noms de produits, de marques, etc., apparaissant dans le présent document sont des marques commerciales ou des marques déposées de leurs détenteurs respectifs. Ce produit et le présent document sont la propriété de DJI, tous droits réservés. Aucune partie de ce produit ou du présent document ne peut être reproduite sous quelque forme que ce soit sans l'autorisation ou le consentement écrit préalable de DJI.

DJI se réserve le droit de modifier, à sa seule discrétion, le présent document et tous les autres documents connexes. Pour connaître les dernières informations sur le produit, rendez-vous sur le site <http://www.dji.com> et cliquez sur la page produit correspondante.

Cette clause de non-responsabilité est disponible en plusieurs langues. En cas de divergence entre les différentes versions, la version en langue anglaise prévaudra.

Introduction

Les entretoises de fixation du drone DJI FPV sont utilisées pour augmenter la force des bras de l'appareil et réduire les dommages de l'appareil en cas de collision. Il est recommandé d'utiliser les entretoises de fixation en présence de nombreux obstacles.

Installation

1. Vérifiez la marque en-dessous de l'entretoise de fixation et insérez l'entretoise de fixation marquée d'un L sous les bras côté gauche. Assurez-vous que les entretoises de fixation forment une garde complète autour des bras du châssis.
2. Vérifiez la marque sur le connecteur de l'entretoise de fixation et insérez la bride sur le connecteur marqué d'un L dans la tranche de l'entretoise du bras côté gauche. Une fois les trous alignés, serrez les vis d'en bas.
3. Répétez la procédure ci-dessus pour installer l'entretoise de fixation du côté droit. L'entretoise de fixation et le connecteur sont marqués d'un R.

Caractéristiques techniques

Poids (objectif unique): 19,5 g

IT

Limitazioni di responsabilità e avvertenze

Si prega di leggere con attenzione l'intero documento e tutte le pratiche sicure e legali DJI™ fornite prima dell'uso. La mancata lettura e l'inosservanza delle istruzioni e delle avvertenze ivi riportate potrebbero determinare lesioni gravi all'utente o ad altre persone, nonché danni al prodotto DJI o ad altri oggetti che si trovano nelle vicinanze. Utilizzando il prodotto, l'utente dichiara di aver letto e compreso le limitazioni di responsabilità e le avvertenze e di accettare i termini e le condizioni ivi specificati. L'utente riconosce di essere l'unico responsabile della propria condotta durante l'utilizzo del prodotto e di eventuali relative conseguenze. DJI declina ogni responsabilità per danni, infortuni o altre responsabilità legali direttamente o indirettamente imputabili all'utilizzo del presente prodotto.

DJI è un marchio registrato di SZ DJI TECHNOLOGY CO., LTD. (abbreviato come "DJI") e delle sue società affiliate. I nomi di prodotti, i marchi e altre informazioni simili menzionati nel presente documento sono marchi o marchi registrati delle rispettive società proprietarie. Il presente prodotto e la relativa documentazione sono protetti da copyright di DJI e tutti i diritti sono riservati. Nessuna parte di questo prodotto o della relativa documentazione potrà essere riprodotta in qualsiasi forma senza previo consenso o autorizzazione scritti da parte di DJI.

Il presente documento e tutti i documenti complementari sono soggetti a modifiche a esclusiva discrezione di DJI. Per informazioni aggiornate su questo prodotto, visitare <https://www.dji.com> e accedere alla pagina corrispondente.

Le presenti limitazioni di responsabilità sono disponibili in varie lingue. In caso di divergenza tra le diverse versioni, prevarrà la versione in lingua inglese.

Presentazione

I parabracci DJI FPV migliorano la resistenza dei bracci dell'aeromobile e riducono i danni allo stesso in caso di collisione. Si consiglia di usare i parabracci in presenza di numerosi ostacoli circostanti.

Installazione

1. Controllare il segno sulla parte inferiore del bracciale e inserire il rinforzo del braccio contrassegnato con L da sotto i bracci del telaio sul lato sinistro. Accertarsi che i bracciali formino una protezione completa attorno ai bracci del telaio.
2. Controllare il segno sul connettore per il rinforzo

del braccio e inserire il morsetto sul connettore contrassegnato con L nella scanalatura all'estremità del rinforzo del braccio. Dopo aver allineato i fori delle viti, serrare la vite dal basso.

3. Ripetere i passaggi descritti in precedenza per installare il bracciale sul lato destro. Il bracciale ed il connettore sono segnati da una R.

Specifiche tecniche

Peso (singolo) : 19,5 g

NL

Disclaimer en waarschuwing

Lees dit hele document, evenals alle veilige en wettelijke praktijken die DJI™ heeft verstrekt, vóór gebruik zorgvuldig door. Het niet lezen en opvolgen van de instructies en waarschuwingen kan leiden tot ernstig letsel bij uzelf of anderen, tot schade aan het DJI-product of tot schade aan andere voorwerpen in de omgeving. Door het gebruik van dit product geeft u te kennen dat u deze disclaimer en waarschuwing zorgvuldig hebt gelezen en dat u begrijpt en ermee akkoord gaat dat u zich dient te houden aan de hierin gestelde algemene voorwaarden. U gaat ermee akkoord dat u tijdens het gebruik van dit product zelf verantwoordelijk bent voor uw eigen gedrag en voor de mogelijke gevolgen daarvan. DJI aanvaardt geen aansprakelijkheid voor schade, letsel of enige wettelijke verantwoordelijkheid die direct of indirect voortvloeit uit het gebruik van dit product.

DJI is een handelsmerk van SZ DJI TECHNOLOGY CO., LTD. (afgekort 'DJI') en aan hieraan gelieerde bedrijven. Namen van producten, merken enz. in dit document zijn handelsmerken of gedeponeerde handelsmerken van hun respectieve eigenaren. Het copyright voor dit product en dit document rust bij DJI met alle rechten voorbehouden. Geen enkel onderdeel van dit product of document mag worden gereproduceerd in welke vorm dan ook zonder voorafgaande schriftelijke toestemming van DJI.

Dit document en alle overige documentatie kunnen naar eigen inzicht van DJI gewijzigd worden. Ga voor actuele productinformatie naar <http://www.dji.com> en klik op de productpagina van dit product.

Deze disclaimer is in verschillende talen beschikbaar. In geval van verschillen tussen verschillende versies, geldt de Engelse versie.

Inleiding

De DJI FPV-dronearmbeschermers zijn bedoeld om de armen van de drone te versterken en de schade aan de drone te beperken wanneer er een botsing plaatsvindt. Het wordt aanbevolen om de armbeschermers te gebruiken wanneer er veel obstakels in de buurt zijn.

Montage

1. Controleer de markering op de onderkant van de armbeschermer en plaats de armbeschermer met de L-markering onder de arm van het frame aan de linkerkant. Zorg ervoor dat de armbeschermer een volledige bescherming vormt rondom de framearmen.
2. Controleer de markering op de connector voor de armbeschermer en steek de klem op de connector met de L-markering in de groef aan het einde van de armbeschermer. Draai de schroef na het uitlijnen van de schroefgaten vanaf de onderkant vast.
3. Herhaal de bovenstaande stappen om de armbeschermer aan de rechterkant aan te brengen. De armbeschermer en de connector zijn gemerkt met R.

Technische gegevens

Gewicht (enkel): 19,5 g

PT

Declaração de exoneração de responsabilidade e aviso

Leia cuidadosamente este documento na íntegra e todas as práticas de segurança e legais DJI™ fornecidas antes da utilização. A não-leitura e o incumprimento das instruções e avisos podem resultar em ferimentos graves para si ou terceiros, em danos ao seu produto da DJI ou em danos noutros objetos que se encontrem nas proximidades. A utilização deste produto significa que o utilizador leu cuidadosamente esta declaração de exoneração de responsabilidade e o aviso e que compreende e aceita cumprir os termos e condições aqui expostos. O utilizador concorda que é o único responsável pela sua conduta durante a utilização deste produto e pelas possíveis consequências daí resultantes. A DJI não assume qualquer responsabilidade pelos danos ou ferimentos ou quaisquer responsabilidades legais decorrentes direta ou indiretamente da utilização deste produto.

A DJI é uma marca comercial da SZ DJI TECHNOLOGY CO., LTD. (abreviada como "DJI") e das respetivas empresas afiliadas. Todos os nomes de produtos, marcas, etc., incluídos no presente documento são marcas comerciais ou marcas comerciais registadas das respetivas empresas detentoras. Este produto e este documento estão protegidos com direitos de autor pela DJI, com todos os direitos reservados. Nenhuma parte deste produto ou documento deverá ser reproduzida, seja de que forma for, sem o consentimento ou autorização prévios, por escrito, da DJI.

Este e todos os outros documentos de garantia estão sujeitos a alteração ao critério exclusivo da DJI. Para obter informações atualizadas sobre o produto, visite <http://>

www.dji.com e clique na página relativa a este produto.

Esta isenção de responsabilidade está disponível em diversos idiomas. Em caso de divergência entre as diferentes versões, a versão em inglês deverá prevalecer.

Introdução

Os DJI FPV Drone Arm Bracers são utilizados para aumentar a resistência dos braços da aeronave e reduzir os danos na aeronave em caso de colisão. Recomenda-se a utilização das braçadeiras de braço quando existem muitos obstáculos ao redor.

Instalação

1. Verifique a marca na parte inferior do suporte de braço e insira o suporte de braço marcado com L por debaixo dos braços da estrutura no lado esquerdo. Certifique-se de que os suportes de braços formam uma proteção completa à volta dos braços da estrutura.
2. Verifique a marca no conector do suporte de braço e insira o grampo no conector marcado com L na ranhura na extremidade do suporte de braço. Após alinhar os orifícios do parafuso, aperte-o a partir da parte inferior.
3. Repita os passos acima para instalar o suporte de braço no lado direito. O suporte de braço e conector são marcados com R.

Especificações

Peso (único) : 19,5 g

PT-BR

Isenção de responsabilidade e aviso

Leia este documento por inteiro e todas as práticas legais e seguras que a DJI™ forneceu cuidadosamente antes de usar seu dispositivo. A não leitura e o não cumprimento das instruções e advertências podem resultar em lesões graves para si ou terceiros, em danos no produto da DJI ou a outros objetos que se encontrem nas proximidades. A utilização deste produto significa que o usuário leu cuidadosamente esta declaração de isenção de responsabilidade e o aviso e que compreende e aceita cumprir os termos e condições aqui expostos. Você concorda que é o único responsável pela sua conduta durante a utilização deste produto e pelas possíveis consequências daí resultantes. A DJI não assume qualquer responsabilidade por danos, ferimentos ou quaisquer responsabilidades legais decorrentes direta ou indiretamente da utilização deste produto.

DJI é uma marca comercial da SZ DJI TECHNOLOGY CO., LTD. (abreviada como "DJI") e das respectivas empresas afiliadas. Nomes de produtos, marcas etc., que aparecem neste documento são marcas comerciais

ou marcas registradas de suas respectivas empresas proprietárias. Este produto e documento são protegidos pela DJI com todos os direitos reservados. Nenhuma parte deste produto ou documento deve ser reproduzida de qualquer forma sem o consentimento prévio por escrito ou autorização da DJI.

Este e todos os outros documentos de garantia estão sujeitos à alteração a critério exclusivo da DJI. Para obter informações atualizadas sobre o produto, visite <http://www.dji.com> e clique na página de produto relacionada a este produto.

Esta Isenção de Responsabilidade está disponível em vários idiomas. Em caso de divergência entre versões diferentes, a versão em inglês prevalecerá.

Introdução

As braçadeiras para drone DJI FPV são usadas para aumentar a força dos braços da aeronave e reduzir os danos à aeronave em caso de colisão. Recomenda-se o uso de braçadeiras quando houver muitos obstáculos ao redor.

Instalação

1. Verifique a marcação na parte inferior da braçadeira do braço e insira a braçadeira do braço marcada com L por baixo dos braços da estrutura no lado esquerdo. Certifique-se de que a braçadeira do braço forme uma proteção completa ao redor dos braços da estrutura.
2. Verifique a marcação no conector para braçadeira do braço e insira o grampo no conector marcado com L na ranhura da extremidade da braçadeira do braço. Depois de alinhar os orifícios dos parafusos, aperte o parafuso pela parte inferior.
3. Repita as etapas acima para instalar a braçadeira do braço no lado direito. A braçadeira de braço e o conector são marcados com R.

Especificações

Peso (único) : 19,5 g

RU

Отказ от ответственности и предупреждение

Внимательно ознакомьтесь с данным документом и правилами техники безопасности DJI™ перед использованием продукта. Пренебрежение содержанием данного документа и несоблюдение мер безопасности может привести к серьезным травмам, повреждению устройства DJI или другого имущества, находящегося поблизости. Используя данный продукт, вы подтверждаете, что внимательно ознакомились с заявлением об отказе от ответственности и

предупреждением и соглашаетесь выполнять содержащееся в данном документе пользовательское соглашение. Вы несете полную ответственность за эксплуатацию данного продукта и за все возможные последствия его использования. DJI не несет ответственности за повреждения или травмы, а также любой юридической ответственности, прямо или косвенно вызванной использованием данного продукта.

DJI — это товарный знак компании SZ DJI TECHNOLOGY CO., LTD. (сокращенно «DJI») и ее дочерних компаний. Названия продуктов, торговых марок и т. д., содержащиеся в данном документе, являются товарными знаками или зарегистрированными товарными знаками соответствующих компаний. Этот продукт и документ DJI охраняются авторским правом. Все права защищены. Никакая часть данного продукта или документа не может быть воспроизведена в какой-либо форме без предварительного письменного согласия или разрешения DJI.

Компания DJI вправе единолично вносить изменения в содержание данного и всех сопутствующих документов. Для получения обновленной информации о продукте посетите сайт <http://www.dji.com> и выберите страницу, соответствующую данному продукту.

Этот отказ от ответственности доступен на нескольких языках. В случае расхождения между различными версиями, версия на английском языке имеет преимущественную силу.

Введение

Защита для лучей дрона FPV DJI используется для увеличения прочности лучей и снижения повреждений дрона при столкновении. Защиту для лучей рекомендуется использовать при наличии большого количества препятствий.

Установка

1. Проверьте метку на нижней части защиты для лучей и вставьте защиту, помеченную буквой L, снизу с левой стороны. Убедитесь, что защита покрывает лучи полностью.
2. Проверьте метку на коннекторе защиты и вставьте зажим на коннекторе с меткой L в паз на конце защиты. Совместив отверстия для винтов, затяните винт снизу.
3. Повторите указанные выше действия, чтобы установить защиту для лучей с правой стороны. Защита для лучей и коннектор помечены буквой R.

Технические характеристики

Масса (одной защиты): 19,5 г

DJI is a trademark of DJI.
Copyright © 2021 DJI All Rights Reserved.

Printed in China.



37QDDJAR01TY